

PatternShopCIRCO
すっぽり立体マスク 仕様書

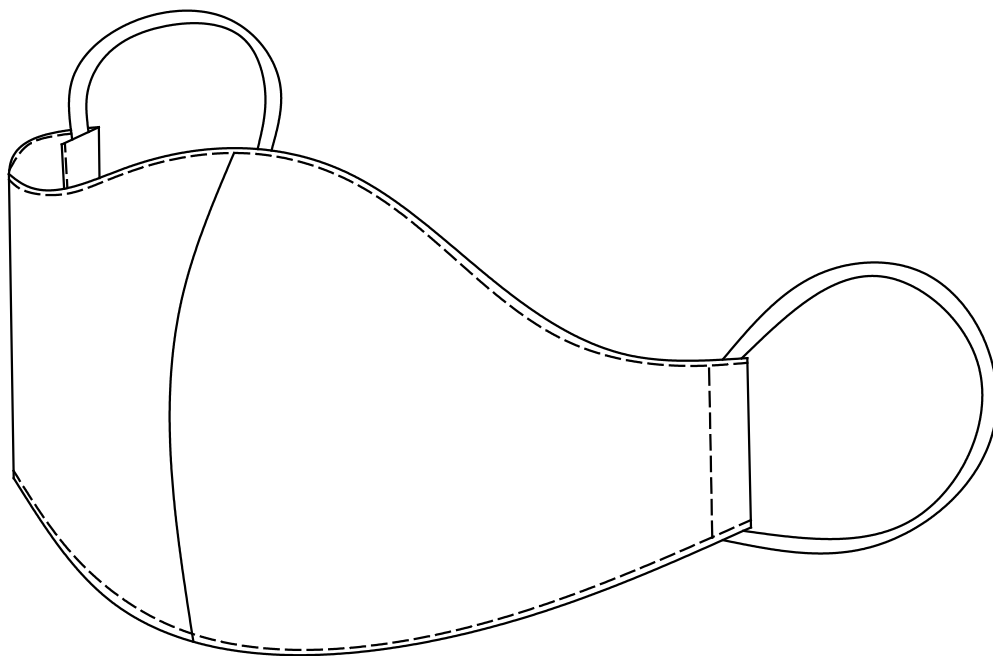

♪ 材料 ♪

表地(フロード、シーキング、ダブルガーゼがおすすめ)

裏地(ダブルガーゼがおすすめ)

5mm幅のゴム(またはウーリースピンテープ)

※サンプルはLADYS用で、ウーリースピンテープを片方26cm使用

※サンプルはMENS用で、ウーリースピンテープを片方28cm使用

※着用される方のサイズの合わせて調整してください。

家庭用ミシンで
製作できます

* 縫い始める前に *

- パーツの確認。
- 生地は水通してから使用しましょう。
- 合印は、ノッチもしくはチャコペンで
印を付けておきましょう。

縫い代について
cm指定のない部分の縫い代は全て10mmになります。
その他は指定されたcmで製作してください。

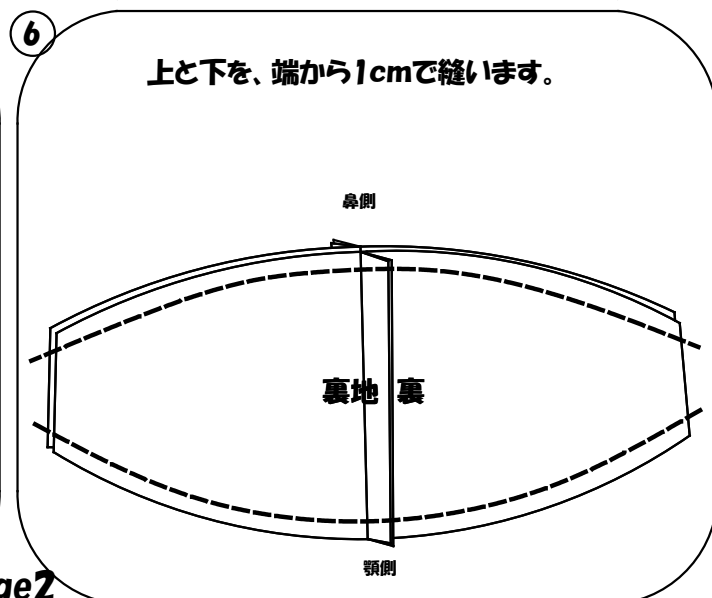
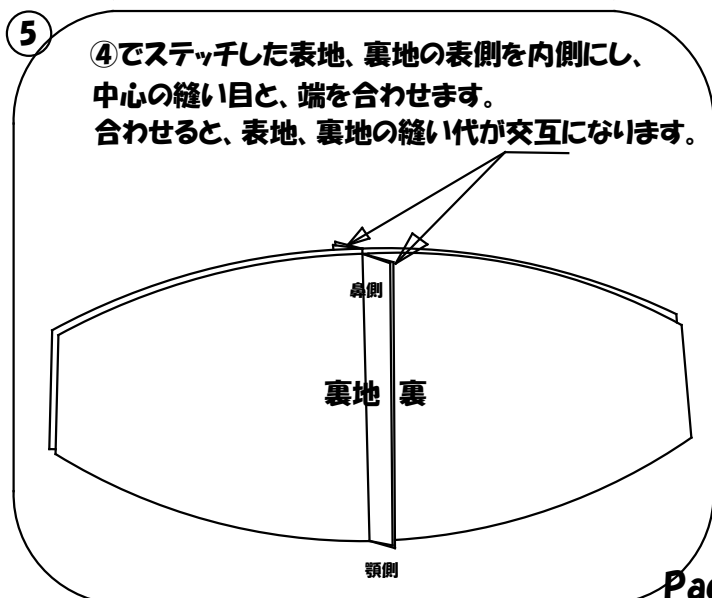
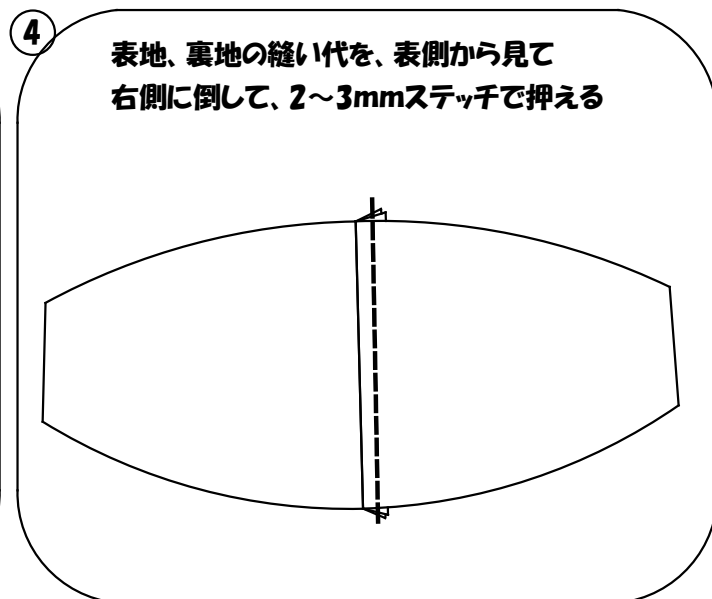
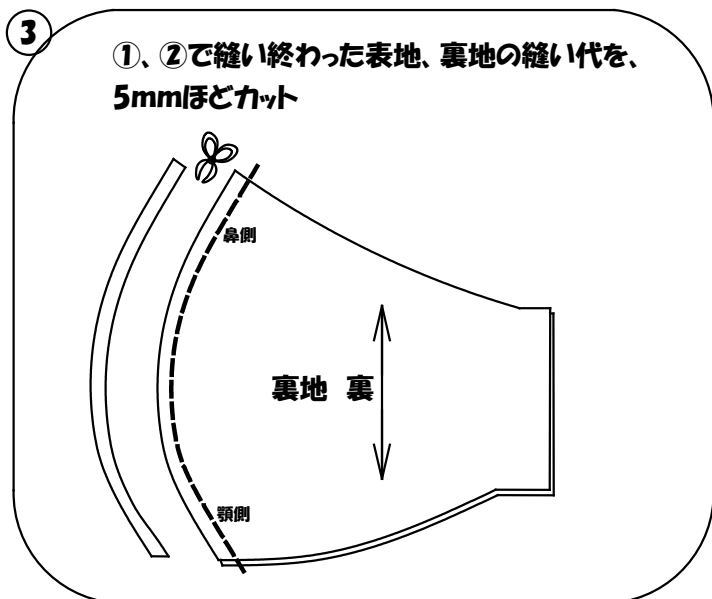
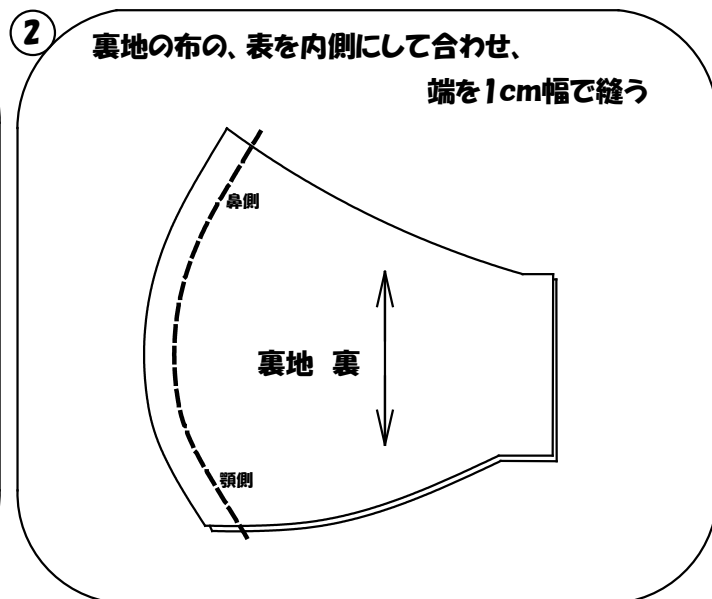
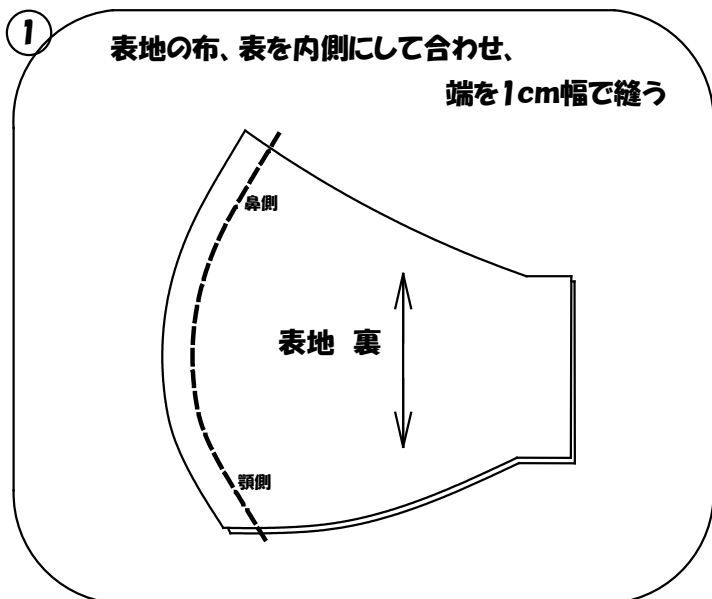

PatternShopCIRCO
すっぽり立体マスク

縫い代について
cm指定のない部分の縫い代は全て10mmになります。
その他は指定されたcmで製作してください。

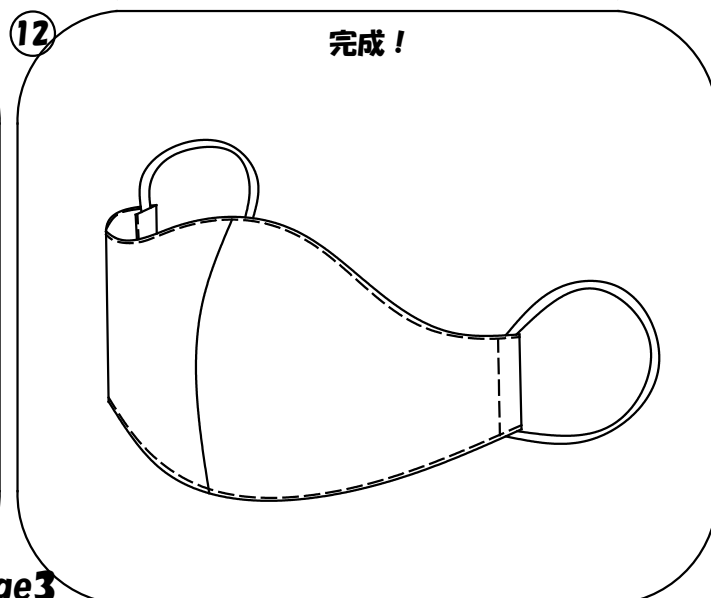
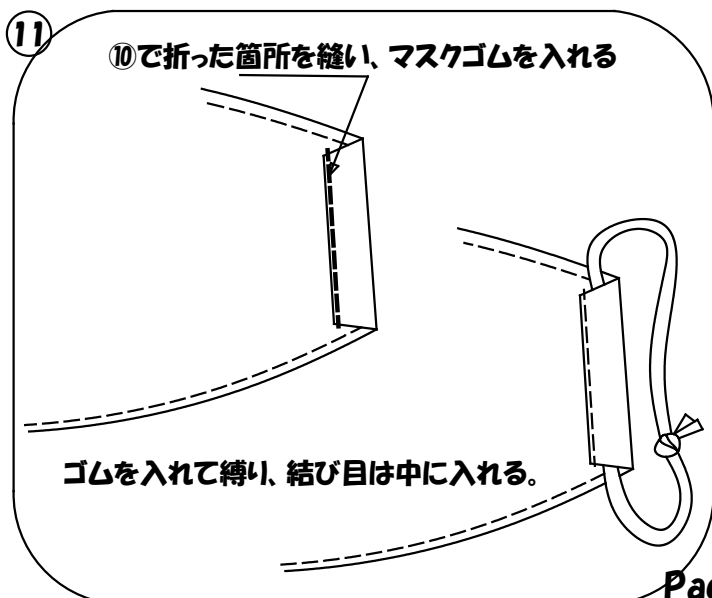
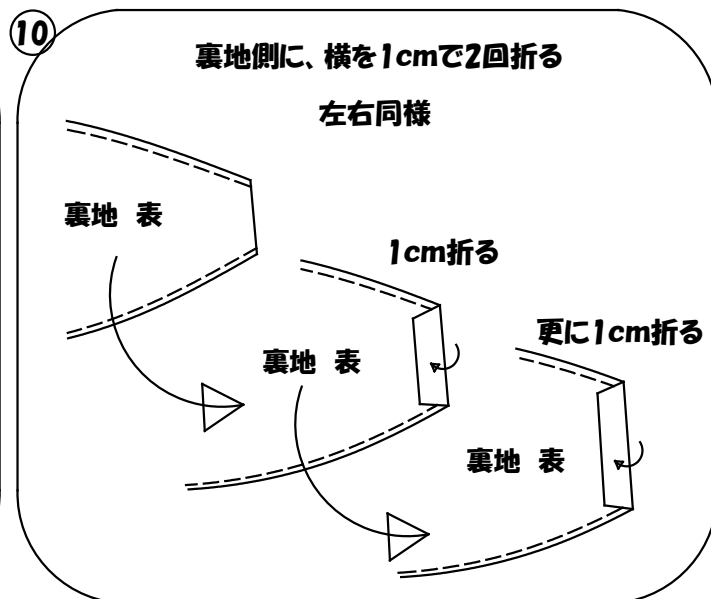
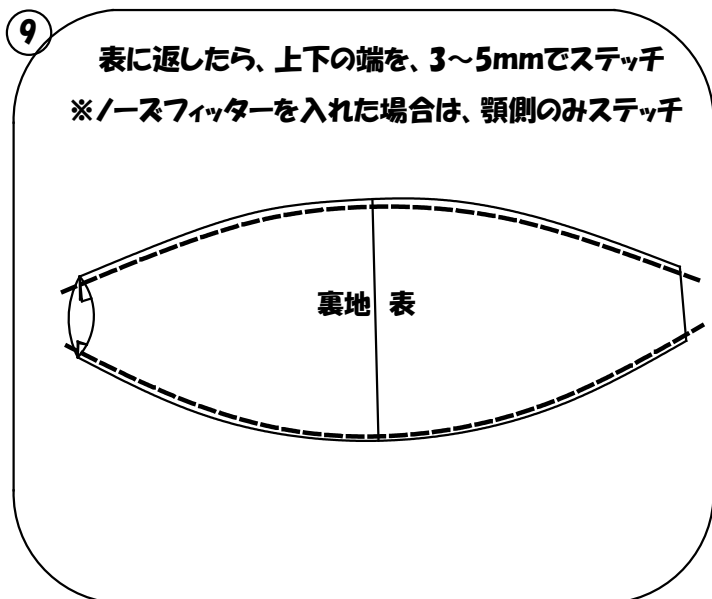
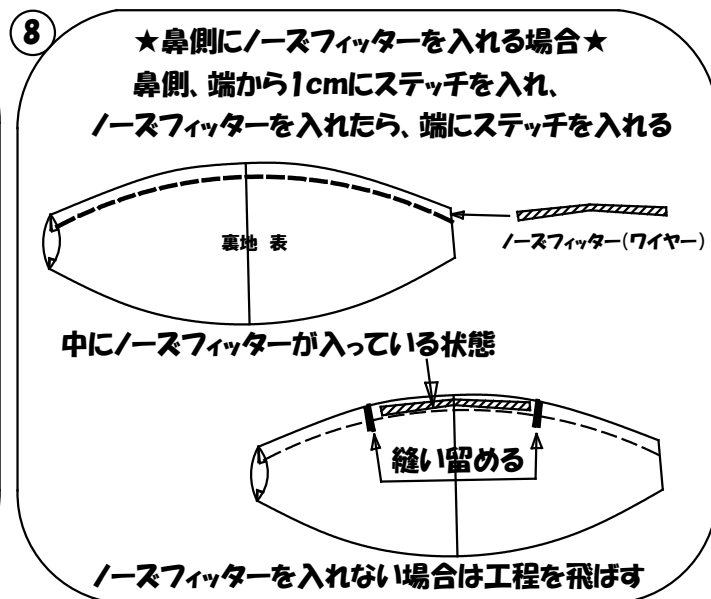
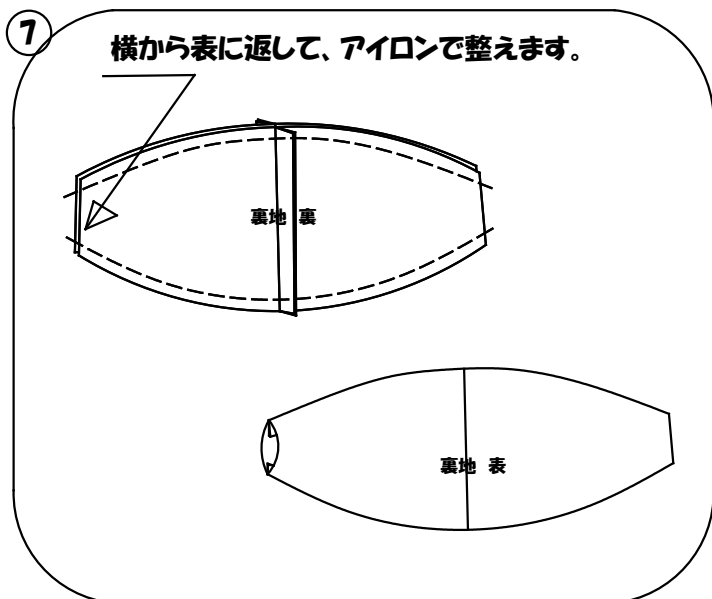

縫い代について
cm指定のない部分の縫い代は全て10mmになります。
その他は指定されたcmで製作してください。

★フィルターポケットを付ける場合★

- ⑬ 表地、裏地の他に、ポケット用で、2枚裁断する
裁断するときは、端から2cmのラインで型紙を
折って、布地を裁断する。

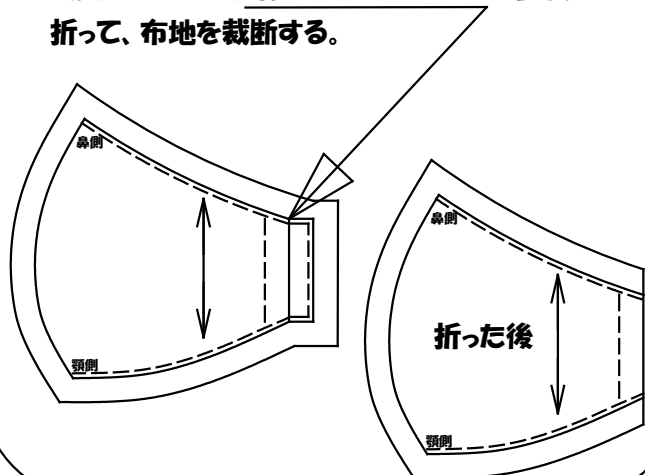

- ⑭ ①～④と同様に縫い、端を裏側へ1cm幅で
2回折って、直線ミシンで縫う
左右同様

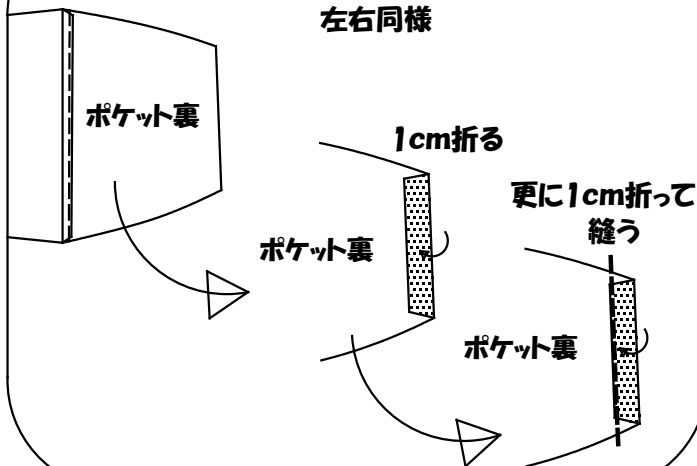

- ⑮ ④で縫い終わった裏地に、ポケットを重ねて、
縫い代内で仮止めする

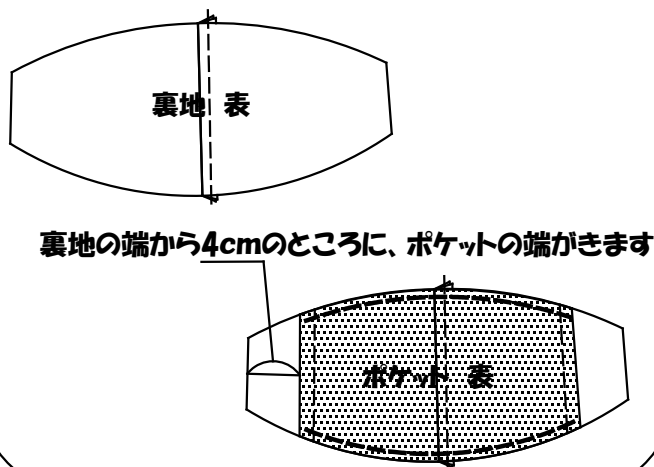

- ⑯ ⑤～⑪まで同様に製作し、完成！

マスクの裏側にポケット

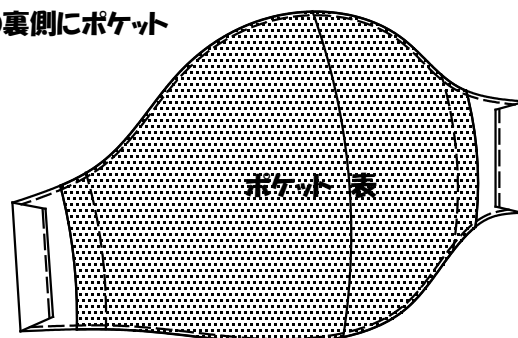

ポケットを付けるときの生地組み合わせ

ポケットを付けると、布地が3枚重なります。
全てをダブルガーゼで作ると、厚みが出てしまいます。

厚みを軽減する生地の組み合わせとして、
★表地は薄手の布地(フロード・シーキングなど)
★裏地はダブルガーゼ、または薄手の布地
★ポケットは直接肌に触れる部分ですので、
ダブルガーゼを使用してください。

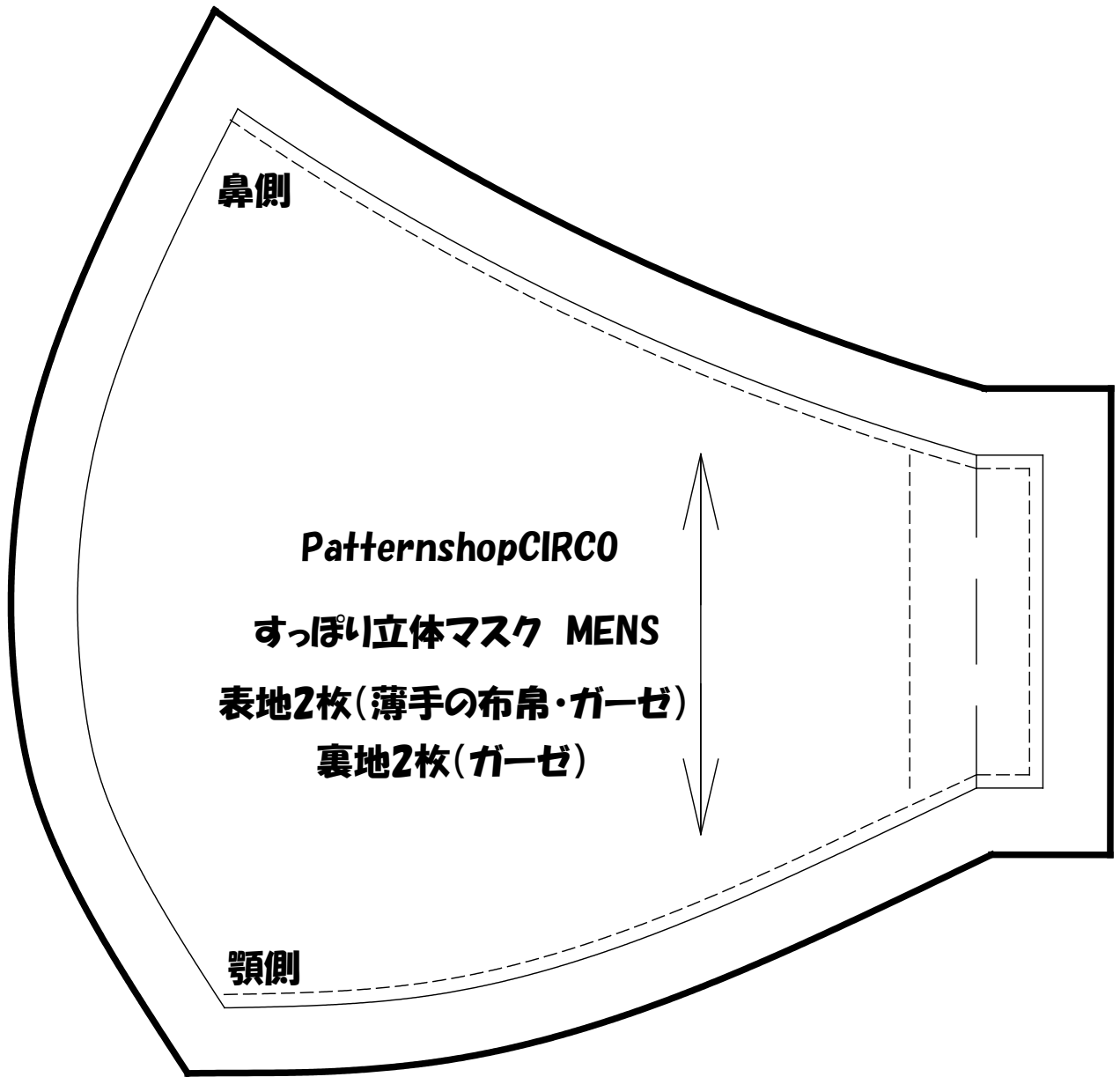

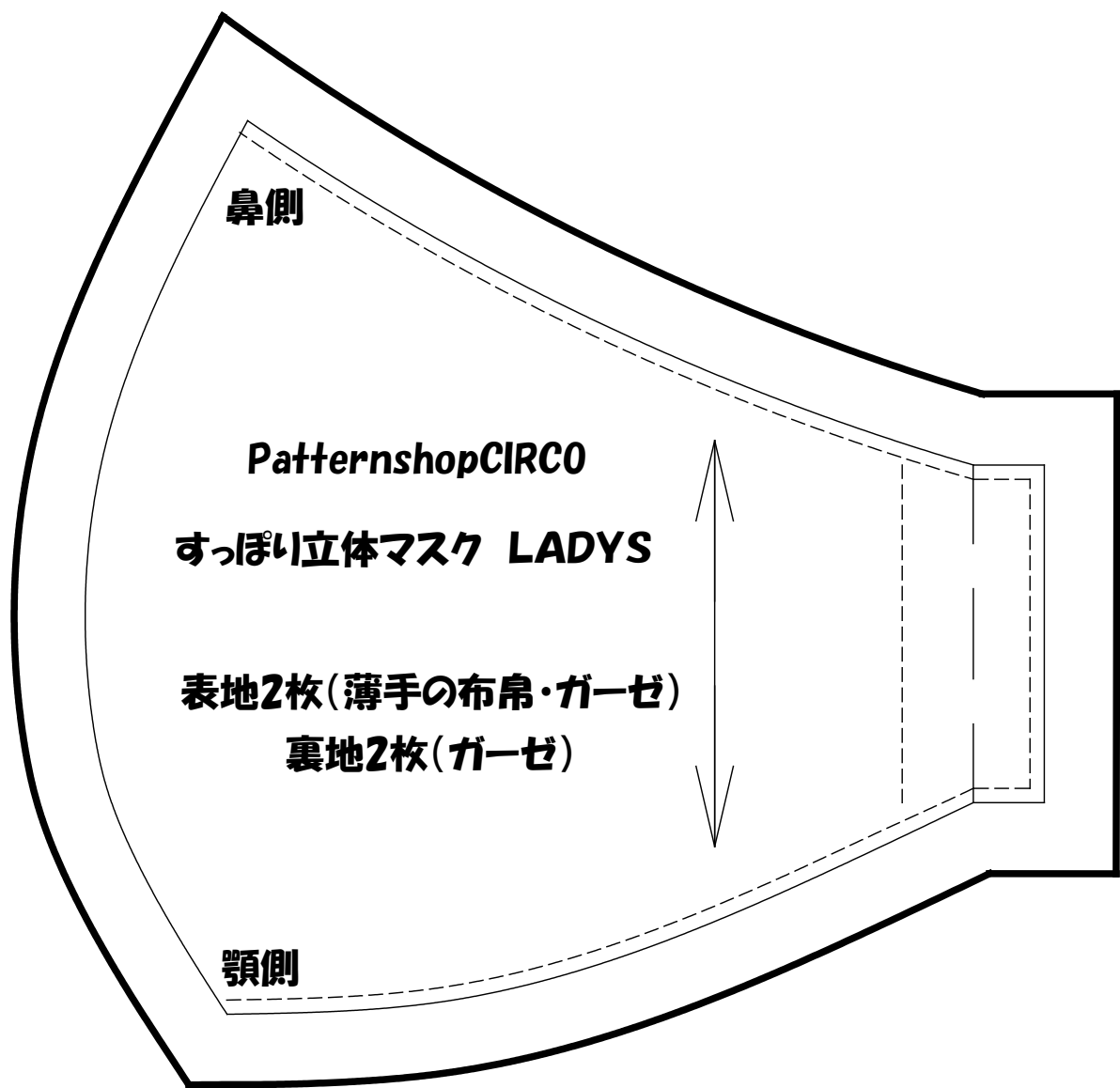

鼻側

PatternshopCIRCO

すっぽい立体マスク LADYS

表地2枚(薄手の布帛・ガーゼ)

裏地2枚(ガーゼ)

顎側

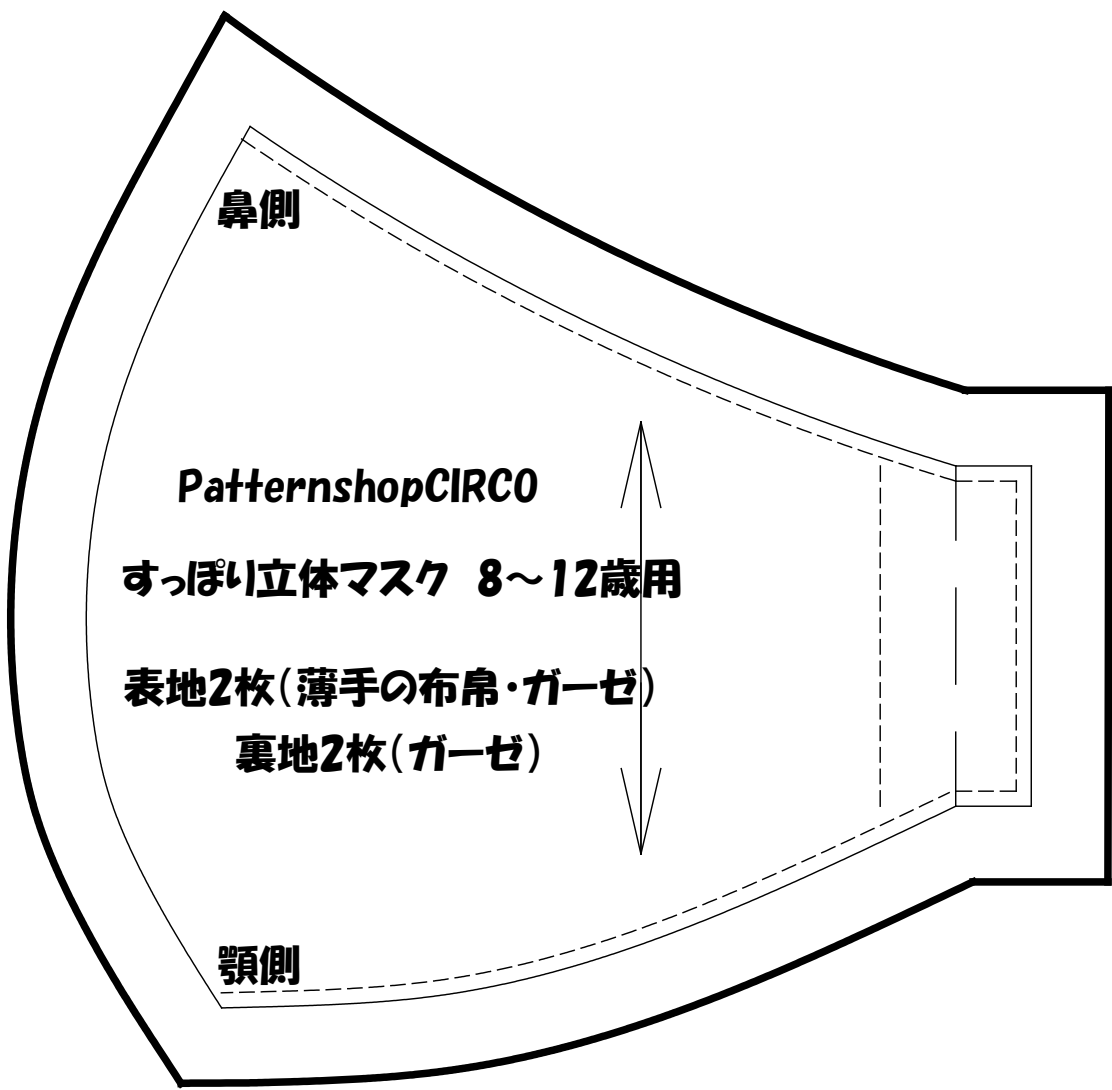

鼻側

PatternshopCIRCO

すっぽい立体マスク 8~12歳用

表地2枚(薄手の布帛・ガーゼ)

裏地2枚(ガーゼ)

顎側

